

# WattKieker

KUNDENMAGAZIN DER STADTWERKE HUSUM • 3/2016

## **Eiszeit!**

*Vorfreude auf die 3. Eiszeit · Seite 2*

## **Vorsicht**

*Unseriöse Haustürgeschäfte im Raum Husum · Seite 6*

## **... und Action!**

*Musikvideodreh im Husum Bad · Seite 9*





### Netz & Werk

Maison No. 14



### HUSUMNETZ

News



### Im Kieker

Unseriöse Haustürgeschäfte



### Im Kieker

Tag der offenen Tür



### Energieportion

Imbissstro Langenhorn



### Husum Bad

News und Termine



### Weißt du watt?

Informieren und gewinnen



### Veranstaltungen

Konzerte, Ausstellungen u. v. m.



### Rätseln und gewinnen

Region genießen

3

4

6

7

8

9

10

11

12

## Liebe WattKieker-Leserinnen und -Leser,

*immer mehr Aufgaben unseres Alltags erledigen wir online.*

► Häufig ist dieser Weg, zwischen Arbeitsstress und Freizeitvorhaben, schlicht am komfortabelsten. Daher freut es uns, Ihnen in dieser Ausgabe von unserer neuen Internetseite (s. Seite 3) mit erweitertem Service zu berichten. Doch keine Sorge, auch vor Ort sind wir natürlich weiterhin für Sie da. Schließlich ist es unser Engagement für die Region, das unsere Kunden besonders schätzen. Das zeigen die Ergebnisse unserer jüngsten Kundenumfrage – mehr dazu auf Seite 7. Darüber hinaus präsentieren wir Ihnen wie gewohnt „Menschen mit Energie“, eine leckere Energieportion, Neuigkeiten aus dem Husum Bad und weitere spannende Geschichten rund um die Stadtwerke Husum. ■



**Viel Freude beim Lesen, frohe Weihnachten und einen guten Rutsch. Ihre Doris Hartung-Schach und Ihr Christoph Ening, Marketing & PR**

*Die 3. Eiszeit naht –*

**am 25. November geht es los**

**MIT  
VERLOSUNG!**

► Dann wird die Messehalle Husum wieder zur Eislaufarena. Bis zum 8. Januar 2017 können Gäste die überdachte 600 m<sup>2</sup> große Eisfläche und das gemütliche Budendorf genießen. Geöffnet ist die ganze Woche. Die Energie für das kühle Vergnügen sponsern die Stadtwerke Husum – dabei kommt natürlich 100% Ökostrom zum Einsatz. Zusätzlich verlosen wir 10 x 2 Freikarten für die Eiszeit. Schicken Sie zum Gewinnen bis 30. November 2016 einfach eine E-Mail mit dem Stichwort „Eiszeit“ an [marketing@stadtwerke-husum.de](mailto:marketing@stadtwerke-husum.de) ■

PS: Nach dem Motto **Erst EIS, dann HEISS** finden Sie auf jeder Eiszeit-Eintrittskarte einen 2-Euro-Rabattcoupon für die Sauna im Husum Bad. Viel Spaß! Alle Infos unter [www.husum-eiszeit.de](http://www.husum-eiszeit.de)

## Russian Circus on Ice

► Der erste Eiszirkus der Welt kommt nach Husum und Sie können dabei sein. Zum Auftakt der großen Europatournee des Russian Circus on Ice am 11. Dezember 2016 im NordseeCongressCentrum verlosen die Stadtwerke Husum ein ganz besonderes Erlebnis. Gewinnen Sie einen „Blick hinter die Kulissen“ für zwei Erwachsene und bis zu vier Kinder. So treffen Sie die Artisten Backstage, dürfen mit diesen eislaufen und sind sogar Teil der Aufführung. „Ein Wintermärchen“ interpretiert die Höhepunkte klassischer Geschichten wie Alice im Wunderland, Nussknacker und die Schneekönigin. Mit mehr als 300 Kostümen, fantasievollen Choreographien und mitreißender Musik wollen die Artisten ihr Publikum begeistern. ■



**SONDER-  
VERLOSUNG!**

*Lust bekommen? Dann senden Sie bis zum 30. November 2016 eine E-Mail mit dem Stichwort „Ein Wintermärchen“ an [marketing@stadtwerke-husum.de](mailto:marketing@stadtwerke-husum.de) oder schicken Sie uns eine Postkarte an Stadtwerke Husum, Am Binnenhafen 1, 25813 Husum. Viel Erfolg!*

# Im Porträt: Maison No. 14

Mit mehreren Geschäften sorgen Inga Schraga und Jörn Zimmermann für Vielfalt in der Husumer Innenstadt.

Mit ihrem neuen Einrichtungshaus bringen sie Wohntrends und Klassiker an die Nordseeküste.

► Welche Schwerpunkte sie dabei setzen und worauf es den Kunden von heute ankommt, beantworten die beiden Geschäftsführer in unserem Interview.

## Frau Schraga, Herr Zimmermann wie hat Ihre Karriere im Einzelhandel begonnen?

Vor 15 Jahren machten wir den Schritt in die Selbstständigkeit. Es war eine große Herausforderung, aber am 14. Juli 2001 eröffneten wir den Wind Sportswear Store am Husumer Hafen. Bereit haben wir den Schritt nie und wir freuen uns über die insgesamt tolle Entwicklung der Innenstadt.

## Wie kamen Sie dazu, das Maison No. 14 zu eröffnen?

Wenn man sich für Mode interessiert, liegt das Thema Einrichtung nicht weit. Wir hatten das Konzept für Maison No. 14 schon länger im Kopf. Als die richtige Immobilie frei wurde, haben wir zugeschlagen. Denn uns ist es

wichtig, dass Husum durch verschiedene und abwechslungsreiche Shoppingkonzepte für Einheimische wie Touristen attraktiv und interessant bleibt.

## Was sind die Besonderheiten Ihres neuen Geschäfts? Was bieten Sie den Kunden, das es vorher nicht gab?

Das eigene Zuhause ist längst viel mehr als ein Dach über dem Kopf. Wohnraumgestaltung ist heute ein wichtiger Ausdruck des gesamten Lebensgefühls. Wir möchten, dass unsere Kunden sich quasi den Urlaub nach Hause holen können, aber auf hohem Niveau. Mit Nordsee-Kitsch haben unsere Produkte nichts zu tun.

## Welche Trends sind im Moment besonders gefragt?

Unsere Kunden suchen immer wieder nach einzigartigen Geschenkideen. Zudem sind Möbel, die das Urlaubsgefühl in die eigenen vier Wände bringen, sehr begehrt.



Bild oben, von links: Ina Matthias (Mitarbeiterin), Jörn Zimmermann (Geschäftsführer), Stefan Klocker (Geschäftskundenberater, Stadtwerke Husum), Inga Schraga (Geschäftsführerin), Sanda Milke (Mitarbeiterin).

## Welche Rolle spielt Energie in Ihrem Unternehmen?

Eine große – immerhin galt es im neuen Geschäft, rund 150 m<sup>2</sup> Ausstellungsfläche mit neuester Lichttechnik in Szene zu setzen.

## Was schätzen Sie an der Zusammenarbeit mit den Stadtwerken Husum?

Dass wir immer einen zuverlässigen Partner vor Ort haben, der uns mit Rat und Tat in allen Energiefragen zur Seite steht. Solch ein Service ist heute nur noch selten zu finden. ■

## Update für den Stadtwerke-Husum-Internetauftritt

Mit neuem Design und verbessertem Service ist die überarbeitete Webseite der Stadtwerke Husum online gegangen.

► Nun ist unsere Online-Präsenz auch auf Smartphones und Tablets optimal abrufbar und die Gestaltung wurde an moderne Nutzergewohnheiten angepasst. Neben der ansprechenden Optik standen beim Relaunch besonders die bessere Übersichtlichkeit und die Menüführung im Fokus.

So finden Besucher nun schneller zu den gewünschten Informationen und können beispielsweise komfortabel ihren Zählerstand durchgeben oder unsere Musterrechnung einsehen. Gleichzeitig präsentieren wir natürlich das gesamte Leistungsportfolio unseres Versorgungsangebots und halten Sie über aktuelle Entwicklungen auf dem Laufenden. ■



Probieren Sie es aus unter:  
[www.stadtwerke-husum.de](http://www.stadtwerke-husum.de)

## VERSORGUNG SICHERN – BAUMASSNAHMEN IN DER WESTLICHEN INNENSTADT

► Die Straßen Quickmarkt, Neustadt und Schloßstraße sind seit Ende August Schauplatz größerer Baumaßnahmen. „Wir erneuern hier Trinkwasser- und Elektrizitätsleitungen“, erklärt der Netzmanager der Stadtwerke Husum Netz GmbH Bernd Clausen. „Es sind umfangreiche Arbeiten, aber die Anwohner zeigen großes Verständnis.“ Schließlich gehe es um die sichere und stabile Versorgung mit Trinkwasser und Strom. „Besser, wir tauschen die Leitungen jetzt, statt einen größeren Schaden an den alten Rohren zu riskieren, deren Reparatur dann noch aufwendiger wäre.“ Bis Jahresende sollen die Arbeiten in den drei Straßen abgeschlossen sein, wenn das Wetter mitspielt. ■



## DAMIT ALLES IM FLUSS BLEIBT – LEITUNGSERNEUERUNG IN DER GOETHESTRASSE

► Auch in der Goethestraße wird derzeit fleißig „gebuddelt“: Hier werden sowohl Trinkwasser- als auch Strom- und Erdgasleitungen modernisiert. Unterstützung erhält die Stadtwerke Husum Netz GmbH dabei von vetiefbau. Start der Bauarbeiten war am 4. Oktober 2016, die Fertigstellung ist für Mitte bis Ende November geplant. Dann wird der erste von insgesamt drei Bauabschnitten voraussichtlich abgeschlossen sein. Weiter geht es dann im nächsten Jahr.

„Natürlich ist eine Baustelle immer mit der einen oder anderen Beeinträchtigung verbunden, sie zeigt aber auch: Hier passiert etwas. Die Kunden in unserem Versorgungsgebiet können sich darauf verlassen, dass wir Wert auf einen zeitgemäßen Stand unserer Technik legen und damit die Wahrscheinlichkeit eines Ausfalls so gering wie möglich halten. Dazu gehört es eben, immer am Ball zu bleiben“, erläutert Sebastian Schwartz, Stadtwerke Husum Netz GmbH. ■





Azubis von links nach rechts: Kerstin Lilienthal (Fachangestellte für Bäderbetriebe), Mathis Haber (Rohrleitungsbauer), Leon Schultz (Industriekaufmann), Levke Jessen (Industriekauffrau), Randy Christin Hansen (Fachangestellte für Bäderbetrieb). Es fehlt: Jan Drago Hartmann (Fachkraft für Abwassertechnik).

## Nachwuchs-Fachkräfte im Doppelpack

Neue Auszubildende und  
Lehrstellenralley bei den Stadtwerken.

► Pünktlich zum 1. August konnten die Stadtwerke Husum und das Husum Bad sechs junge Menschen als neue Auszubildende willkommen heißen. Für die Nachwuchskräfte begann der Einstieg ins Berufsleben ereignisreich: Eine Betriebsbesichtigung im Bad, im Wasserwerk und in der Kläranlage sowie eine Präsentation mit Unternehmensvorstellung standen auf dem Programm. Am 30. September waren dann rund 100 Jugendliche zu Gast, die hoffen, 2017 die gleichen

Erfahrungen zu machen. Bei der Lehrstellenralley informierten sich die Schülerinnen und Schüler vorrangig bei den Azubis über die vielfältigen Ausbildungsmöglichkeiten bei den Stadtwerken Husum. „Es war eine sehr erfolgreiche Veranstaltung und wir möchten allen Beteiligten sowie den Mitarbeitern danken, die dies mit ihrem Engagement ermöglicht haben“, so Benn Olaf Kretschmann, Geschäftsführer der Stadtwerke Husum. ■

Läuft mit uns –

## ein Rückblick auf die Hafentage

► Auch in diesem Jahr engagieren sich die Stadtwerke Husum wieder vielfältig für die Region. Da durfte ein Sponsoring der traditionellen Husumer Hafentage natürlich nicht fehlen – unschwer zu erkennen an den zahlreichen Bannern entlang der Strecke. Sie waren Teil unserer umfangreichen Aktivitäten. Als Publikumsaktion waren wir mit einem Promotionstand auf der Hafenstraße zu finden. Hier konnten sich alle Besucher vor einem „Bluescreen“ fotografieren lassen. Die Aufnahmen wurden anschließend digital in eines von vielen vorbereiteten Motiven montiert. So tanzten die Teilnehmer etwa auf dem Rotorhaus einer Windkraftanlage, standen in bester Titanic-Pose à la Leonardo di Caprio auf der Husumer „Hildegard“ oder saßen lässig auf der Zugbrücke über der Hafeneinfahrt. Die Fotomontagen wurden direkt ausgedruckt und als Geschenk an die Besucher verteilt.



belegten sie beim 30. Husumer Hafentagelauf einen tollen

### Aktiv mittendrin

Darüber hinaus lief es auch sportlich rund. Kathrin Heiber als Teamkapitänin, Wienke Steffen, Pascal Schlüter, Leif Detlefsen, Dieter Petersen, Jochen Jöns und Felix Dreessen waren für die Stadtwerke als Laufteam auf der Strecke. Gemeinsam



Doris Hartung-Schach (v. M.) und Christoph Ening (hinten) aus dem Marketing sowie Benn Olaf Kretschmann (r.), der Geschäftsführer der Stadtwerke Husum, verteilen Wasser an die Läufer.

7. Platz. Wie es sich für einen Energieversorger vor Ort gehört, waren wir zudem für die Versorgung der Läufer mit frischer Energie zuständig. Dafür wurde eine Wasserstation direkt vor dem Stadtwerke-Gebäude aufgebaut, an der es Wasserbecher für die Aktiven gab. Im Ziel erhielten alle aktiven 600 Läufer zudem ein Finisher-Shirt als Andenken. Auf diesem wurde die Parole „**Stadtwerke Husum – Läuft mit uns!**“ ausgerufen. Alle Teilnehmer der Kidsläufe, die bereits nachmittags gestartet waren, erhielten als Teilnahmeprämie neben der Medaille und Urkunde des Veranstalters auch einen Husum-Bad-Gutschein als Geschenk. ■



*Bild links: Seriöse und transparente Beratung vor Ort gibt es bei den Stadtwerken Husum.*

## Unseriös unterwegs – zweifelhafte Vertreter bedrängen Strom- und Gaskunden

*Die Stadtwerke Husum warnen davor, sich am Telefon oder an der Haustür von Unbekannten zu neuen Strom- oder Gasverträgen überreden zu lassen.*

► Oft dient ihnen eine kostenlose Energieberatung als Vorwand, an der Haustür zu klingeln. Manchmal geben sie auch vor, über neue Preise informieren oder Vertragsdaten abgleichen zu wollen. Es ist diese Art von unlauteren Anbahnungsversuchen, mit denen unseriöse Direktvertriebler ihr Geld verdienen. Es kann auch vorkommen, dass sie unaufgefordert anrufen und mit Verweis auf eine angebliche Strom- und Gaspreiserhöhung bei den Stadtwerken einen schnellen Wechsel in einen günstigeren Vertrag anbieten. Versprochen werden große Ersparnisse und eine unkomplizierte Abwicklung.

Berichte von solchen Drückermethoden kommen auch uns immer wieder zu Ohren. Es sind Versuche, Strom- und Gaskunden neue Verträge aufzudrängen, um selbst Provisionen zu erhalten. Meist stellen die überrumpelten Opfer dieser Masche am Ende fest, dass sie ungewollt bei einem neuen Energieversorger gelandet sind, der keineswegs so preiswert ist, wie von den Werbern versprochen. Schlimmer noch: Die gezahlten Gebühren landen auf den Konten von Unternehmen fernab der Region. Anders als bei einem heimischen Versorger, wie den Stadtwerken Husum, gehen so Gelder verloren, die zur Unterstützung von Vereinen, Institutionen und Events vor Ort genutzt werden könnten.

Unser umfangreiches Sponsoringprogramm zeigt, welche Vorteile der Werterhalt in der Region bietet. Die positiven Ergebnisse unserer jüngsten Kundenumfrage bestätigen uns zudem, dass ein seriöser und verantwortungsvoller Umgang mit Kunden, wie wir ihn pflegen, zu den wichtigsten Zufriedenheitsfaktoren gehört. ■

## Woran Sie ehrlichen Service erkennen

► Wir legen großen Wert auf ein offenes und seriöses Verhältnis zu unseren Kunden. Daher werden Sie von den Stadtwerken Husum und unseren Mitarbeitern immer zweifelsfreien Service erleben:

- » Wir kommen nicht unangekündigt zu Ihnen, um Verträge, Angebote oder Ähnliches zu besprechen.
- » Wir erwarten niemals eine sofortige Entscheidung, sondern geben Ihnen immer ausreichend Bedenkzeit.
- » Unsere Mitarbeiter können sich jederzeit als solche ausweisen.
- » Wir drängen nie auf Vertragsabschlüsse am Telefon.
- » Wir formulieren alle unsere Angebote klar und transparent ohne versteckte Kosten.
- » Wir sind jederzeit für Sie erreichbar und beantworten Ihnen in Ruhe alle Fragen.

## Nutzen Sie Ihr Recht!

► Lassen Sie sich nicht einschüchtern: Wir empfehlen, niemals am Telefon oder an der Haustür unter Zeitdruck einen Vertrag einzugehen. Zweifelhafte Anbieter probieren dies besonders oft mithilfe des Hinweises, dass ein besonders lukratives Angebot nur bei sofortigem Abschluss gilt. Sie bauen damit zusätzlichen Druck auf und sorgen für Verunsicherung. Lassen Sie sich von diesen zwielichtigen Methoden nicht drängen und verlangen Sie Bedenkzeit. Nur dann können Vertragsdaten und Kleingedrucktes in Ruhe gelesen und Tarife fair verglichen werden. Sollten Sie doch einmal in einem schwachen Moment unterschrieben oder eingewilligt haben, denken Sie an Ihr Widerrufsrecht. Laut Gesetz können Sie 14 Tage lang ohne Konsequenzen von jeglichem Haustürgeschäft zurücktreten. ■

**Gerne berät unser  
Kundenservice Sie hierzu  
auch persönlich  
oder am Telefon unter:  
04841 8997-333**



Stichwort:

**E-Mobilität**

► Nach umfangreichen Förderprogrammen des Bundesverkehrsministeriums wächst auch im Norden das Interesse an E-Mobilität. Denn nur durch alternative Antriebe können wir den verkehrsbedingten CO<sub>2</sub>-Ausstoß und unsere Abhängigkeit von fossilen Brennstoffen verringern. Im Rahmen eines umfassenden Elektromobilitätskonzepts untersuchen die Stadtwerke Husum das Potential für die Erweiterung der Ladeinfrastruktur im Kreis Nordfriesland. Deutliches Ergebnis ist ein Mehrbedarf an Lade- und Schnellladesäulen in der Region. Diese Befunde werden wir beachten und in künftige Vorhaben wie den aktiven Vertrieb von Ladelösungen einbeziehen. ■

**Kunden loben****„Standortentwicklung“**

Aktuelle Umfrage bestätigt regionale Verankerung der Stadtwerke Husum.

► Zum dritten Mal haben Energiekunden die jährliche Befragung der Stadtwerke Husum absolviert – und die Ergebnisse sind erfreulich. In den letzten drei Jahren konnten die Stadtwerke die Gesamtzufriedenheit ihrer Kunden von 51 % auf 73 % steigern. „Mit dem Plus von 22 Prozentpunkten seit 2014 spielen die Stadtwerke Husum jetzt in der oberen Liga. Durchschnittliche Stadtwerke unserer Größe kommen nur auf 60 %“, so Geschäftsführer Benn Olaf Kretschmann.

Erstmals bei der diesjährigen Befragung bewerteten Strom- und Gaskunden auch das Engagement der Stadtwerke Husum für den Standort. Acht von zehn Kunden halten es für wichtig, dass das Unternehmen die Region entwickelt und ihre Energiezukunft voranbringt. Sehr gut sind auch die Ergebnisse bei Verlässlichkeit und Zukunftsorientierung. „Dass wir ökologisch verantwortungsvoll handeln – sei es mit Ökostrom ohne Aufpreis für alle Privatkunden oder mit effizienten Energiekonzepten –, nehmen unsere Kunden zunehmend wahr.“

Auf Platz eins in Sachen Kommunikation landete auch in diesem Jahr der „WattKieker“: Mit dem Blick hinter die Kulissen, spannenden Geschichten und Hintergründen setzen die Stadtwerke Husum auf Transparenz. ■

**Wartezeit verkürzen – Musik genießen**

Stadtwerke holen folkBALTICA-Windmondkonzert nach Husum.



► Das jährlich stattfindende folkBALTICA-Festival ist inzwischen weit über die Grenzen Schleswig-Holsteins bekannt. Um die Wartezeit zwischen den Events zu verkürzen und die Bitten der Fans zu erhören, hat die Festivalorganisation 2015 das Windmondkonzert ins Leben gerufen. Im Premierenjahr fand dieses in Flensburg statt – und nun kommt es in die Stormstadt.

„Dank der großzügigen Unterstützung der Stadtwerke Husum“, wie Juliana Thun, die Geschäftsführerin der folkBALTICA berichtet. Am Freitag, dem 25. November, soll ein leichtes Programm die Besucher im Konzertsaal der Messe Husum auf die Weihnachtszeit einstimmen. Dafür treten das folkBALTICA-Ensemble und die fünf Streicher der polnischen Band Volosi auf. ■

Mehr unter [www.folkbaltica.de](http://www.folkbaltica.de)

**Neue Kundenhalle eingeweiht**

Tag der offenen Tür lockt zahlreiche Gäste.

► Nach dreimonatiger Umbauzeit öffnete Ende Juli unser neu gestaltetes KundenCentrum. Rund 300 Interessierte aus Husum und Umgebung ließen sich die Gelegenheit nicht entgehen. Zur Einstimmung gab der Spielmannszug Rödemis ein Platzkonzert, dann begrüßte Geschäftsführer Benn Olaf Kretschmann die Gäste. Im Anschluss konnten diese den Umbau selbst in Augenschein nehmen. Vor dem KundenCentrum gab es Informationen zur Elektromobilität von Autos und E-Bikes, während kleine Gäste ihren Spaß auf der Hüpfburg hatten. ■





Kundenberaterin Kathrin Heiber gemeinsam mit Jan Boyens (l.) und Sebastian Odefey (r.).

## Imbistro

## Langenhorn

Zwei junge Männer und der Traum von unkomplizierter Küche.

► Seit Anfang dieses Jahres ist Langenhorn um eine kulinarische Adresse reicher. Am 3. März hat das Imbistro mit seinem Leitspruch „frisch. schnell. lecker.“ eröffnet. Für Jan Boyens und Sebastian Odefey war das Lokal der Schritt in die Selbstständigkeit. „Wir suchten beide nach einer Herausforderung, wollten was Neues machen und da kam uns die Idee“, erklären die zwei Geschäftsführer ihre Motivation. Nachdem das Konzept stand, fand sich mit dem Neubau An der B5 Nr. 12 auch die richtige Adresse.

„Wir haben hier ein Angebot realisiert, das es in Langenhorn so vorher nicht gab“ – und das umfasst leckere Imbissgerichte von der Currywurst über Schnitzel bis zum Burger sowie Salate und verschiedene Beilagen. Dabei werden für viele Speisen regionale Produkte verwendet. Abwechslung garantiert der täglich wechselnde Mittagstisch. Als Empfehlung des Hauses nennt Sebastian Odefey die Leber mit gedünsteten Zwiebeln und Kartoffelpüree, während Jan Boyens Gästen das hausgemachte Schaschlik oder den Langenhorn Burger ans Herz legt.

„Wenn unsere Kunden zufrieden sind, weil wir ihnen schnellen und freundlichen Service sowie leckeres Essen bieten, dann ist unser wichtigstes Ziel erreicht“, fasst Jan Boyens den Anspruch des Imbistro-Teams zusammen. „Dabei sind wir auf jeden Fall mehr als ein einfacher Imbiss.“ Das zeigt schon die Einrichtung: Hell, modern und gemütlich präsentiert sich der Gästeraum, in dem rund 38 Personen Platz finden. Auf der Terrasse ist noch einmal Raum für 20 Stühle. Und wer das Angebot lieber an einem Ort seiner Wahl wahrnehmen möchte, der kann den jüngst gestarteten Partyservice nutzen. ■

### Adresse und Kontakt

Imbistro Langenhorn | An der B5 Nr. 12  
25842 Langenhorn

Telefon: 04672 7763022

[www.imbistro-langenhorn.de](http://www.imbistro-langenhorn.de)

Mo.–Sa. 11.00–13.30 Uhr und 17.00–21.00 Uhr,

Sonntag 17.00–21.00 Uhr

Mittwoch ist Ruhetag

### WATTKIEKER-REZEPT KÜRBISCREMESUPPE



#### Für 4 Portionen:

1 kleiner Kürbis (Hokkaido), 1 kleine Zwiebel,  
500 ml Gemüsebrühe, etwas Weißwein, 100 g Schlagsahne,  
2 gehäufte TL Currypulver, jeweils 1 Prise Salz, Pfeffer und  
Muskat, 2 TL Zucker, etwas Butter oder Öl

#### Zubereitung:

- 1) Kürbis waschen und in grobe Würfel schneiden.  
Die Zwiebel in kleine Würfel schneiden.
- 2) In einem Topf die Butter bzw. das Öl erhitzen. Kürbis- und Zwiebelwürfel dazugeben und kurz andünsten.  
Mit etwas Weißwein ablöschen.
- 3) Gemüsebrühe auffüllen, so dass der Kürbis leicht bedeckt ist. Sobald er weich ist, Sahne und Curry dazugeben und mit dem Pürierstab alles cremig pürieren. Eventuell noch etwas einkochen lassen, bis die gewünschte Konsistenz erreicht ist.

**Guten Appetit** wünscht das Team vom Imbistro



**Gutes Essen gibt Energie.** Und gutes Essen braucht Energie, denn wenn in der Küche unter Volldampf gearbeitet wird, gehören auch Strom, Gas und Wasser zu den unverzichtbaren Zutaten. Eine Auswahl der vielen genussreichen Gerichte, die unsere Gastronomiekunden mit ihrer Hilfe zaubern, stellen wir Ihnen in dieser und den folgenden Ausgaben vor.



## Nordsee-Atmosphäre im Husum Bad

Neue Gestaltung im Innenbereich begeistert Gäste.

► Möwen, Leuchttürme und Dünengräser: Die Stadtwerke Husum haben im September rund um Schwimmbecken, Sauna und Ruhezonen neu dekoriert. „Wir haben die Nordseelandschaft einfach nach innen verlängert“, sagt Badleiter Michael Jordt. „Unsere Gäste sollen sich hier wohlfühlen und entspannen können. Da braucht es ab und an eine Veränderung.“

Bei der Auswahl der Accessoires wurde darauf geachtet, dass sie zur Landschaft der Region passen. Unterstützung gab

es dabei von der Dekorateurin Verena Adler, die auf die Innenausstattung von Bädern und öffentlichen Gebäuden spezialisiert ist. Die Umgestaltung konnte dank vieler fleißiger Helfer an einem Wochenende erledigt werden. Die alten Gummibäume flogen raus und machten markanten Gräsern Platz. Außerdem wurden Möwen neben kleinen Inselleuchttürmen in der frisch gestalteten Dünenlandschaft platziert. Auch die Decken auf den Liegen im Ruheraum sind neu und passen zur maritimen Atmosphäre. ■

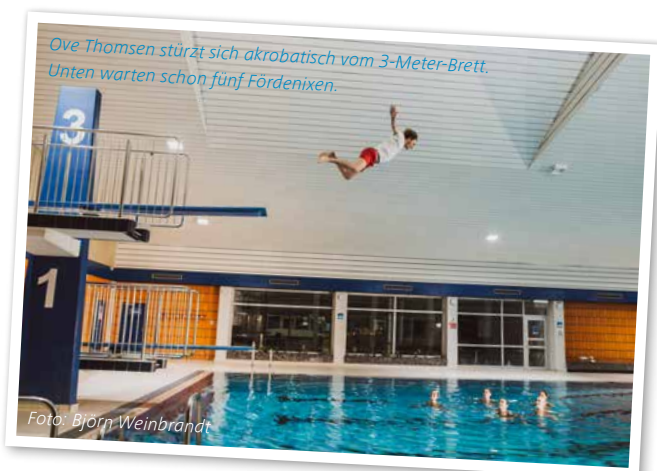

## Mehr Frische im Bad

„Vivo Bistro“ überzeugt mit regionaler Küche.

► Ende September war es so weit: Mit dem „Vivo Bistro“ eröffnete Silja Knudten ihr neues Lokal im Husum Bad. Unter dem Motto „Poolparty“ wurde kräftig gefeiert und die Badegäste konnten sich vom frischen Angebot begeistern lassen. „Es gibt Salate, Suppen, regionale Brotzeiteller und vieles mehr“, gibt die Geschäftsführerin Einblick in die Karte. „Auch einen kühl-fruchtigen Saunadrink, der dem Körper Gutes tut, haben wir im Programm.“ Das Konzept hatte auch die Stadtwerke Husum als Betreiber des Bades von Anfang an überzeugt. Wichtiger Faktor: Die angebotenen Lebensmittel stammen überwiegend aus der Region und die Speisen werden täglich frisch zubereitet. „Das passt gut zu uns“, erklärt Doris Hartung-Schach verantwortlich für Marketing und Öffentlichkeitsarbeit. „Auch wir haben bei unseren Produkten stets die Region und die Wertschöpfung im Blick.“ Neben den passenden Angeboten für Sportler und Saunagänger gibt es außerdem „Schwimmbadklassiker“ wie Bratwurst und Pommes. ■

### Öffnungszeiten

Mo.–Fr. 14.00–21.00 Uhr,

Sa.–So. 10.00–17.00 Uhr

Unten: Betreiberin Silja Knudten (r.) und Mitarbeiterin Linda Wieck (l.).

## Eintauchen in die Musik

Hamburger Band OVE drehte Video im Husum Bad.

► Fünf Fördenixen, ein Bademeister und das Hallenbad der Stormstadt spielen die Hauptrollen im jüngsten Musikvideo der Band OVE. Die Hamburger Musiker mit nordfriesischen Wurzeln suchten für den Clip zum Lied „Wenn es keine Brücke gibt“ einen besonderen Ort. „Wir haben uns gedacht, ein Hallenbad wäre eine gute Location“, so Ove Thomsen. Der Frontsänger schlüpfte für den Dreh in die Rolle des Bademeisters. Parallel geben die fünf Synchronschwimmerinnen der Flensburger Fördenixen im Becken alles. Gefilmt sowie beschallt wurde dabei sowohl über als auch unter Wasser. „Es war ein tolles Erlebnis für alle Beteiligten und eine Freude für uns, die Band zu unterstützen“, so Badleiter Michael Jordt. ■



OVes jüngstes Album „Ich will mir nicht so sicher sein“ ist im Herbst beim Indie-Label Tapete Records erschienen. Das ganze Musikvideo sowie weitere Informationen gibt es unter [www.ove-kapelle.de](http://www.ove-kapelle.de)





## Großer Motor, kleine Wirkung – Elektrofahrräder und wie sie funktionieren

► Meistens verrät ein leichtes Surren, dass ein Elektrofahrrad an dir vorbeifährt. Vielleicht erkennst du es auch daran, wie mühelos die Person im Sattel in die Pedalen tritt. Oder du kannst den Akku am Rahmen sehen. Elektrofahrräder erfreuen sich auf jeden Fall großer Beliebtheit und sind daher immer öfter auf unseren Straßen und Radwegen unterwegs. Doch wie funktionieren sie eigentlich?

Die meisten Elektroräder sind so genannte Pedelecs. Sie verfügen über einen kleinen Elektromotor, der den Fahrer beim Treten unterstützt. Dadurch braucht man weniger Kraft und kommt schneller ans Ziel. Das hilft nicht nur in Gebieten mit vielen Bergen, sondern auch auf besonders langen Strecken. Zudem können damit auch ältere Menschen oder Personen mit gesundheitlichen Problemen wieder Fahrrad fahren, da sie nur einen kleinen Teil zur Antriebskraft beitragen müssen. Die Energie für den Motor kommt dabei aus einem Akku. Dieser muss selbstverständlich regelmäßig geladen werden. Das kann bei den meisten Modellen aber an einer einfachen Steckdose passieren. Für Kinder gibt es übrigens nur wenige Elektrofahrräder, denn diese können recht schnell fahren und man braucht einige Erfahrung, um damit sicher unterwegs zu sein. ■

## Schlüssel-Schlamassel – welcher passt?

Oh nein, unser WattKieker hat sein Fahrrad in seinen Schuppen gestellt und abgeschlossen. Aber jetzt weiß er nicht mehr, welcher Schlüssel in die Tür passt! Kannst du ihm helfen?

Schreibe die Nummer des richtigen Schlüssels auf eine Postkarte und gewinne tolle Preise.

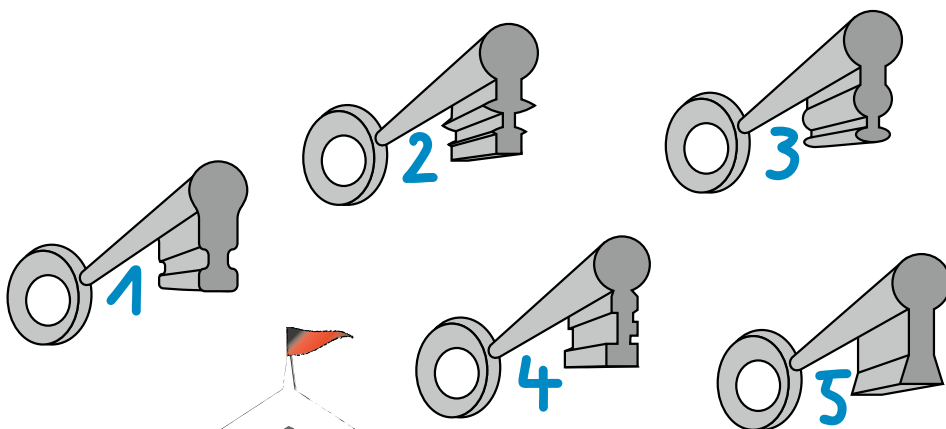

### Das verlosen wir dieses Mal:

3 x 2 Karten  
(1 Erwachsener, 1 Kind)  
für das Peter-Pan-Musical  
am 14. Januar 2017  
im NordseeCongressCentrum



### Richtig aufgelöst

In der vorigen Ausgabe ging es darum, Früchte zu finden. Uns haben viele richtige Einsendungen erreicht. Die Gewinner sind: Bo Lasse Riewe, Mats Hallmann, Breda Burmeister, Alida Taruttis, Sean Schmidt, Pia-Kiana Johannsen, Mia Heilmann, Fiona Krause, Leni Sloman und Finn Gröper. Sie können sich über jeweils zwei Freikarten für das Husum Bad freuen.



# Veranstaltungskalender\*



18. NOVEMBER 2016, 20.30 UHR  
**OVE – Konzert**  
Speicher Husum



19. NOVEMBER 2016, 15.30 UHR  
**„Clownszirkus“  
Kindertheater**  
Stadtbibliothek Husum



21. NOVEMBER BIS 7. DEZEMBER 2016  
**Husumer  
Weihnachtsmarkt 2016**  
Marktplatz Husum



25. NOVEMBER 2016 BIS  
8. JANUAR 2017  
**Husumer Eiszeit –  
Eislaufbahn**  
Messe Husum & Congress



25. NOVEMBER 2016, 18.30 UHR  
**Windmondkonzert:  
folkBALTICA-  
Ensemble & Volosi**  
Messe Husum & Congress



30. NOVEMBER 2016, 19.30 UHR  
**Lesung: Eva Kalbheim**  
Kulturkeller Husum



3./10. DEZEMBER 2016, 15.30–22 UHR  
**„Weihnachten zu Gast  
bei Theodor Storm“**  
Treffpunkt: Altes Gymnasium



4. DEZEMBER 2016, 8–17 UHR  
**Mildau Cross –  
der Crosslauf in Mildstedt**  
Mildstedter Tannen



10. DEZEMBER 2016  
**Lichterfest  
„Untere Neustadt“**  
Fußgängerzone „Untere Neustadt“



10./17. DEZEMBER 2016, 9–23 UHR  
**Late-Night-Shopping  
im Advent**  
Husumer Innenstadt



11. DEZEMBER 2016, 20 UHR  
**Russian Circus on Ice**  
**Eislaufshow**  
Messe Husum & Congress



21. DEZEMBER 2016  
**Kurzfilmtag 2016  
vom Filmklub Husum**  
Kino-Center Husum



1. JANUAR 2017, 20 UHR  
**Neujahrskonzert**  
KlassikPhilharmonie Hamburg  
Messe Husum & Congress



3./11. JANUAR 2017, 20 UHR  
**Nosferatu**  
Schauspiel  
Husumhus



9. JANUAR 2017, 19.30 UHR  
**Das Ende der Ozeane**  
Vortrag Mojib Latif  
Hermann-Tast-Schule Aula



14. JANUAR 2017, 15 UHR  
**Peter Pan –  
das Musical**  
Messe Husum & Congress



15. JANUAR 2017, 18 UHR  
**Die Nacht der 5 Tenöre**  
Messe Husum & Congress



24. JANUAR 2017, 15 UHR  
**Träumeland**  
Kindertheater  
Rathaus Husum



8. FEBRUAR 2017, 19.30 UHR  
**Hubertus Meyer-  
Burckhardt**  
Lesung  
Buchhandlung Liesegang



13.–14. FEBRUAR 2017  
**18. Nord Gastro & Hotel**  
Messe Husum & Congress



21. FEBRUAR 2017  
**Biikebrennen  
in Nordfriesland**  
Husum und Umgebung

\* Die regionalen Veranstaltungshinweise auf dieser Seite stellen lediglich eine Auswahl dar. Inhaltliche und terminliche Änderungen sind dabei vorbehalten. Um genaue Informationen zu erhalten, kontaktieren Sie bitte den jeweiligen Veranstalter.

## Zahlen, Zahlen, Zahlen!

### Bitte senden Sie uns den Stand Ihres Stromzählers:

Dafür erhalten Sie rechtzeitig zum nächsten Ablesetermin eine Postkarte. Darauf können Sie den aktuellen Stand eintragen und die Karte danach per Post oder Fax an uns zurücksenden. Gerne dürfen Sie uns auch anrufen und die Zahlen telefonisch durchgeben.

Noch komfortabler geht es im Internet: Besuchen Sie unsere neue Webseite unter [www.stadtwerke-husum.de/service/zaehlerstand](http://www.stadtwerke-husum.de/service/zaehlerstand) und füllen Sie das Formular aus. Vielen Dank!

### Ablesetermine für die einzelnen Bezirke

- |                                |                                |
|--------------------------------|--------------------------------|
| 1 ____ bis ca. 8. Januar 2017  | 6 _____ bis ca. 8. Juni 2017   |
| 2 ____ bis ca. 8. Februar 2017 | 7 _ bis ca. 8. September 2017  |
| 3 ____ bis ca. 8. März 2017    | 8 ____ bis ca. 8. Oktober 2017 |
| 4 ____ bis ca. 8. April 2017   | 9 _ bis ca. 8. November 2016   |
| 5 _____ bis ca. 8. Mai 2017    | 10 _ bis ca. 8. Dezember 2016  |

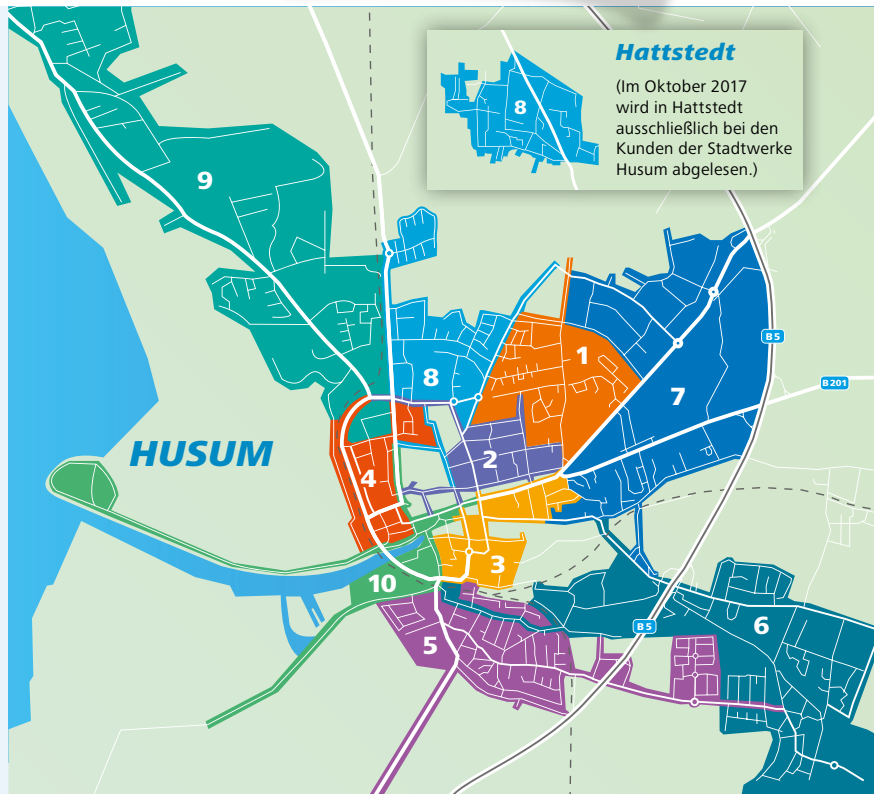

# Lösung finden lohnt sich – das gibt es zu gewinnen

In unserer Stormstadt gibt es viel zu erleben – und unsere Gewinne helfen dabei. Vom gemütlichen Abend im Restaurant bis zum Saunaerlebnis im Husum Bad winken tolle Preise. Alles, was Sie dafür tun müssen, ist unser Kreuzworträtsel richtig zu lösen. Diesmal haben Sie die Chance auf:

- 2 x 20-Euro-Gutschein Maison No. 14
- 2 x 20-Euro-Gutschein Imbissstro Langenhorn
- 3 x 2 Karten für eine Motto-Saunanacht 2017 im Husum Bad

**Gratulation!** Den ersten Hauptpreis, einen 50-Euro-Gutschein für die MS Nordertor, hat Heide-Gesche Kutschera gewonnen. Über den zweiten Hauptpreis, einen 50-Euro-Gutschein für das Restaurant Adria, kann sich Helga Krämer freuen. Jeweils zwei Eintrittskarten für die Veranstaltung „Kerzenschein & Meer“ im Husum Bad konnten Marianne Rosin, Carola Demuth und Christian-Peter Ketelsen am 19. August einlösen.



umfrieden	Süd-europäer	Weltmeer			sacht, behutsam	politischer Fanatiker	aus einer Gegend stammend		See-krankheit
			4						
		6			Film-drehbuch		lauter Ausruf		
Bergweg		Balkone, Söller		Stroh-unterlage				1	
Verwal-tungs-bezirk									
griechi-scher Buchstabe			großer Papagei				franzö-sische Königs-anrede		
	5			Himmels-richtung		südafrik. Airline (Abk.)			
männliches Pferd			Schlangen-anbeter					2	Teil der Bibel (Abk.)
				3		subark-tisches Herdentier			
Über-bleibsel					freund-lich und lebens-wert				7

1    2    3    4    5    6    7

Schicken Sie die Lösung einfach per E-Mail an [wattkieker@stadtwerke-husum.de](mailto:wattkieker@stadtwerke-husum.de), Kennwort „Rätseln und gewinnen“, oder per Postkarte an Stadtwerke Husum GmbH, Am Binnenhafen 1, 25813 Husum, und mit etwas Glück gehören Sie zu den Gewinnern. Teilnahmechluss ist am 6. Januar 2017.

Der Rechtsweg ist ausgeschlossen. Sammeleinsendungen bleiben unberücksichtigt. Mitarbeiter der Stadtwerke Husum sind von dem Gewinnspiel ausgenommen.

## IMPRESSUM

### Herausgeber:

Stadtwerke Husum GmbH,  
Am Binnenhafen 1, 25813 Husum  
Tel.: 04841 8997-0, Fax: 04841 8997-111

### Geschäftsführung:

Benn Olaf Kretschmann (V.i.S.d.P.)

### Verantwortlich:

Doris Hartung-Schach, Marketing & PR,  
Tel.: 04841 8997-221

### Text und Gestaltung:

HOCHZWEI GmbH & Co. KG, [www.hochzwei.de](http://www.hochzwei.de).  
Gestaltung, redaktionelle Beiträge, Fotos und Grafiken sind urheberrechtlich geschützt und dürfen nicht ohne Einwilligung kopiert oder genutzt werden. Alle Angaben ohne Gewähr, Internetadressen ohne Haftung für deren Inhalt oder Verlinkung.

Gedruckt auf PEFC-zertifiziertem Papier

## Ihre

### Ansprechpartner/-innen

#### im KundenCentrum

#### Privatkundenberatung:

Frau Brummund 04841 8997-333  
Frau Müller -333  
Frau Paulsen -333  
Herr Pötzt -333  
Fax -332  
E-Mail  
[kundenberatung@stadtwerke-husum.de](mailto:kundenberatung@stadtwerke-husum.de)

#### Geschäftskundenberatung:

Frau Clausen 04841 8997 -171  
Frau Heiber -248  
Herr Klocker -121  
Herr Thomsen -219  
Fax -305  
E-Mail  
[m.clausen@stadtwerke-husum.de](mailto:m.clausen@stadtwerke-husum.de)  
[k.heiber@stadtwerke-husum.de](mailto:k.heiber@stadtwerke-husum.de)  
[s.klocker@stadtwerke-husum.de](mailto:s.klocker@stadtwerke-husum.de)  
[b.thomsen@stadtwerke-husum.de](mailto:b.thomsen@stadtwerke-husum.de)

#### Wir sind persönlich für Sie da:

Mo. 8.00–12.00 Uhr, 14.00–16.00 Uhr  
Di. 8.00–12.00 Uhr  
Mi. 8.00–12.00 Uhr  
Do. 8.00–12.00 Uhr, 14.00–18.00 Uhr  
Fr. 8.00–12.00 Uhr

Entstörungsdienst (Husum NETZ) 24/7  
Tel.: 04841 8997-200

[www.stadtwerke-husum.de](http://www.stadtwerke-husum.de)

